

Sběr a třídění vajec

Zemědělská technika 3

připravil: doc. Ing. Jiří Fryč, CSc.











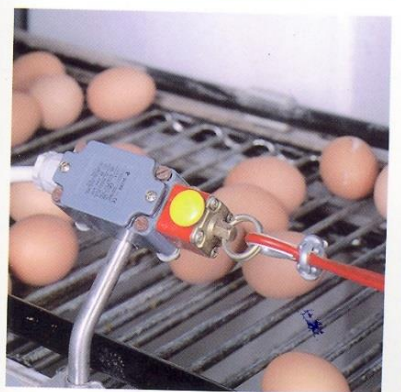
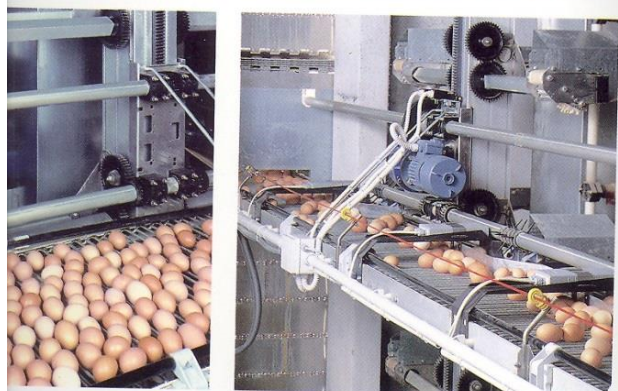
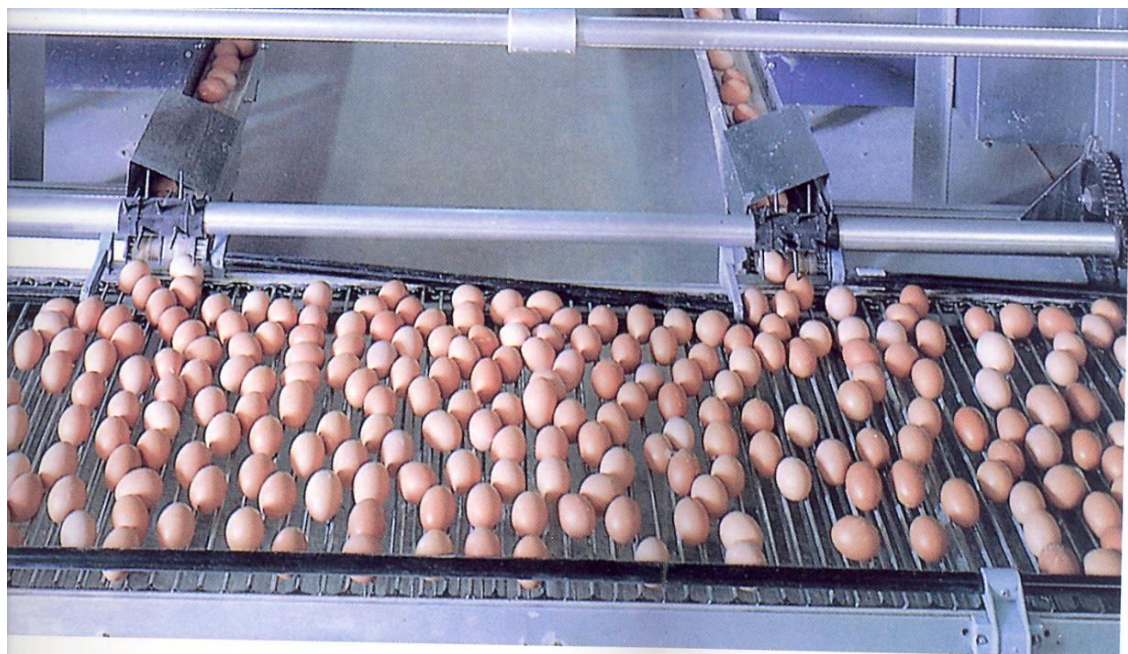



Sběr vajec – elevátor

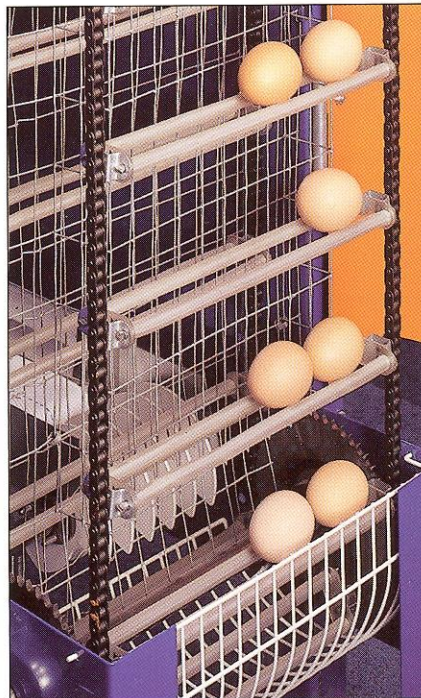

Elevátor – hier geöffnet

Und so funktioniert der Elevator:

Die Längsbänder fördern die Eier über die Dosierräder auf die Elevatorketten. Diese transportieren sie zunächst abwärts, im unteren Korb erfolgt ein Wenden. In der gewünschten Höhe werden dann die Eier auf die Quersammlung abgegeben.

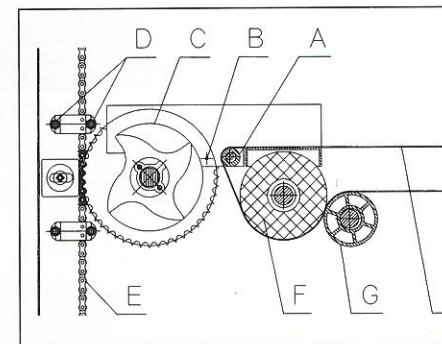

Eiübergabe mit Windeischleuse vom Längsband über die

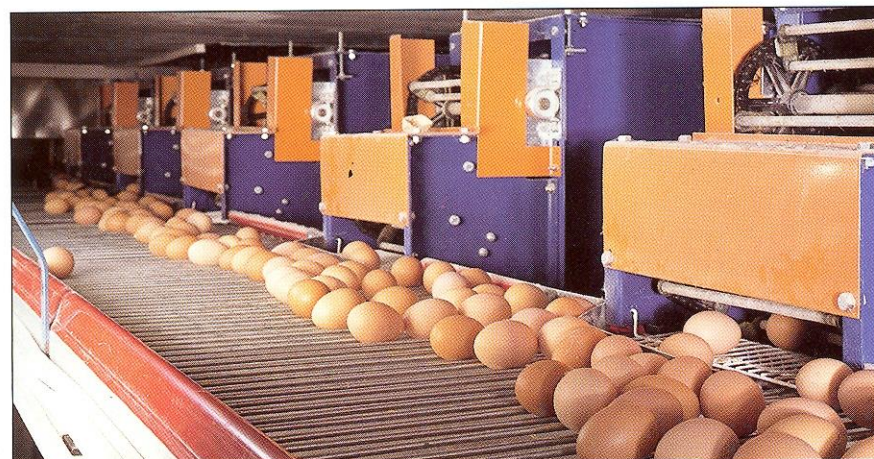

Eiübergabe auf den Quersband

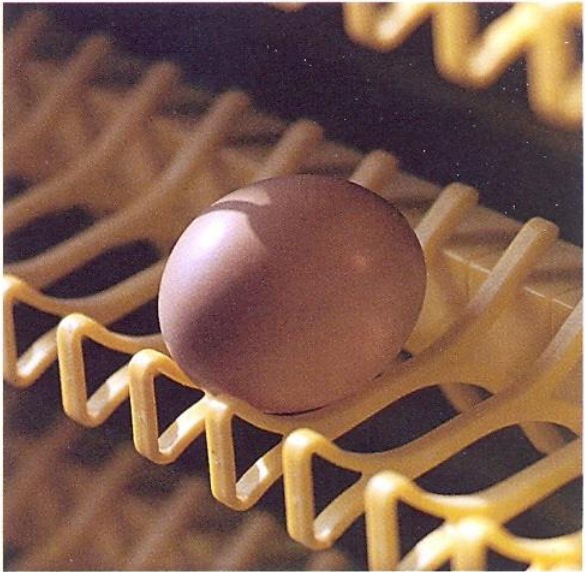
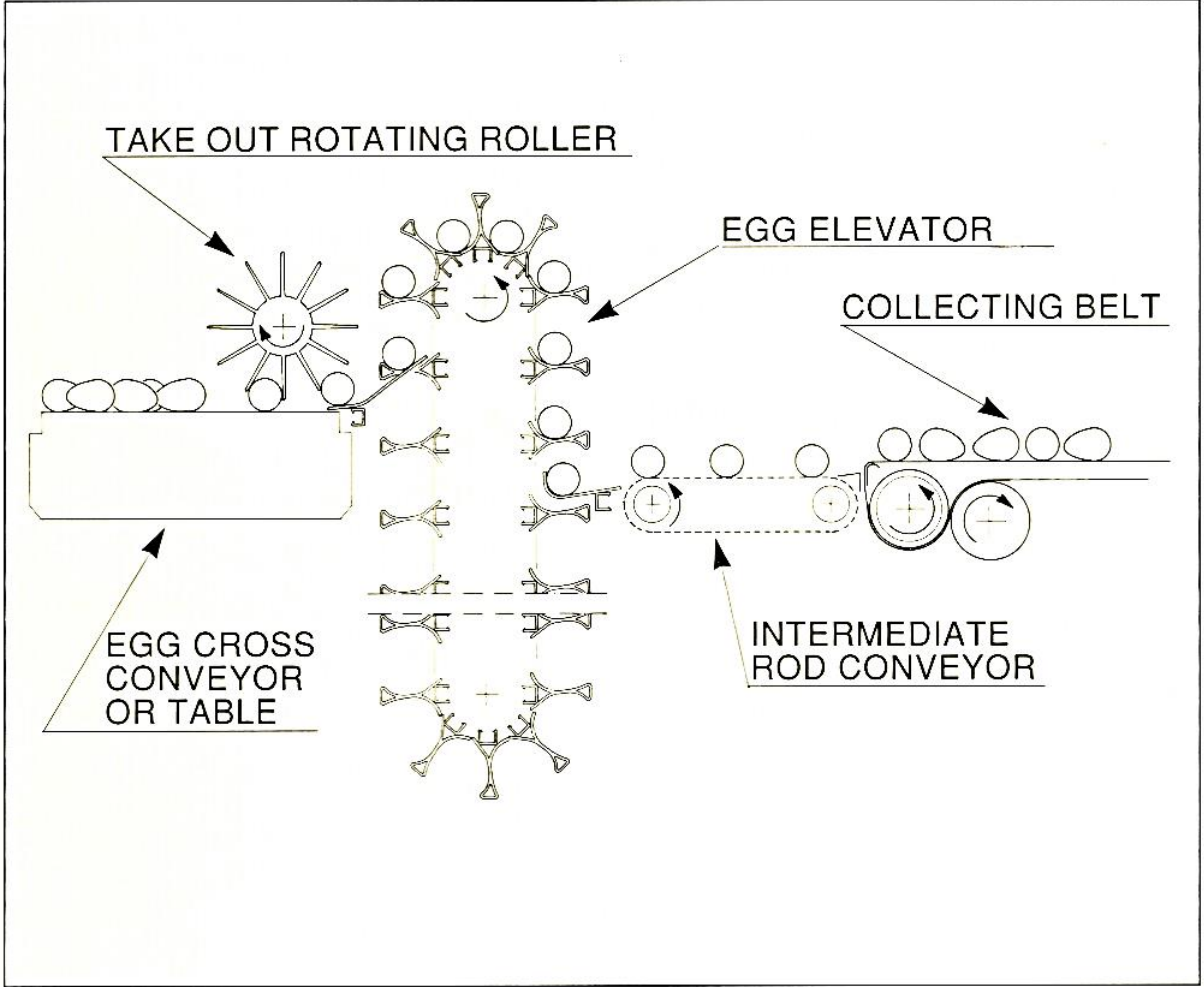

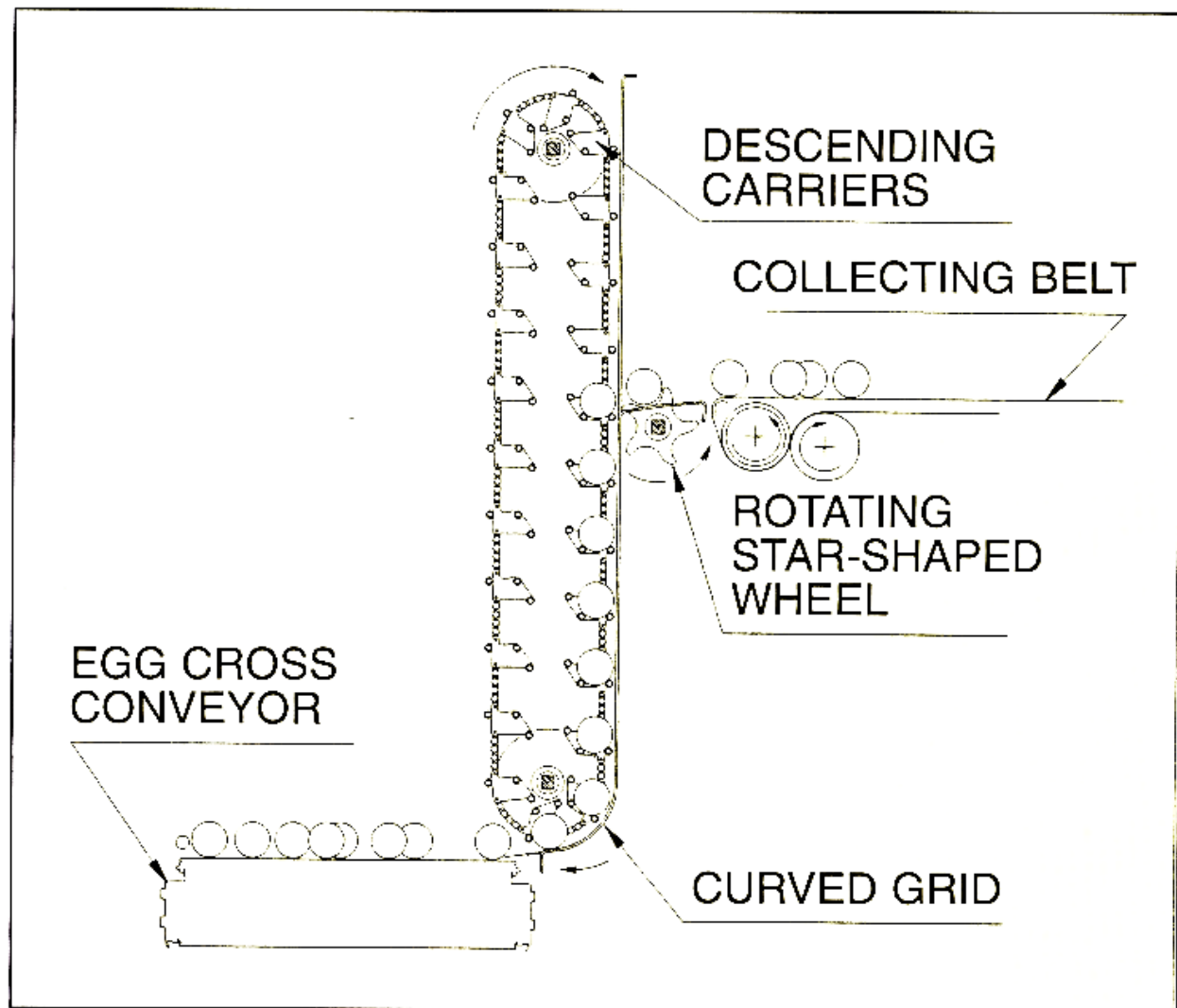

Sběr vajec (pokračování)



Hmotnostní třídění

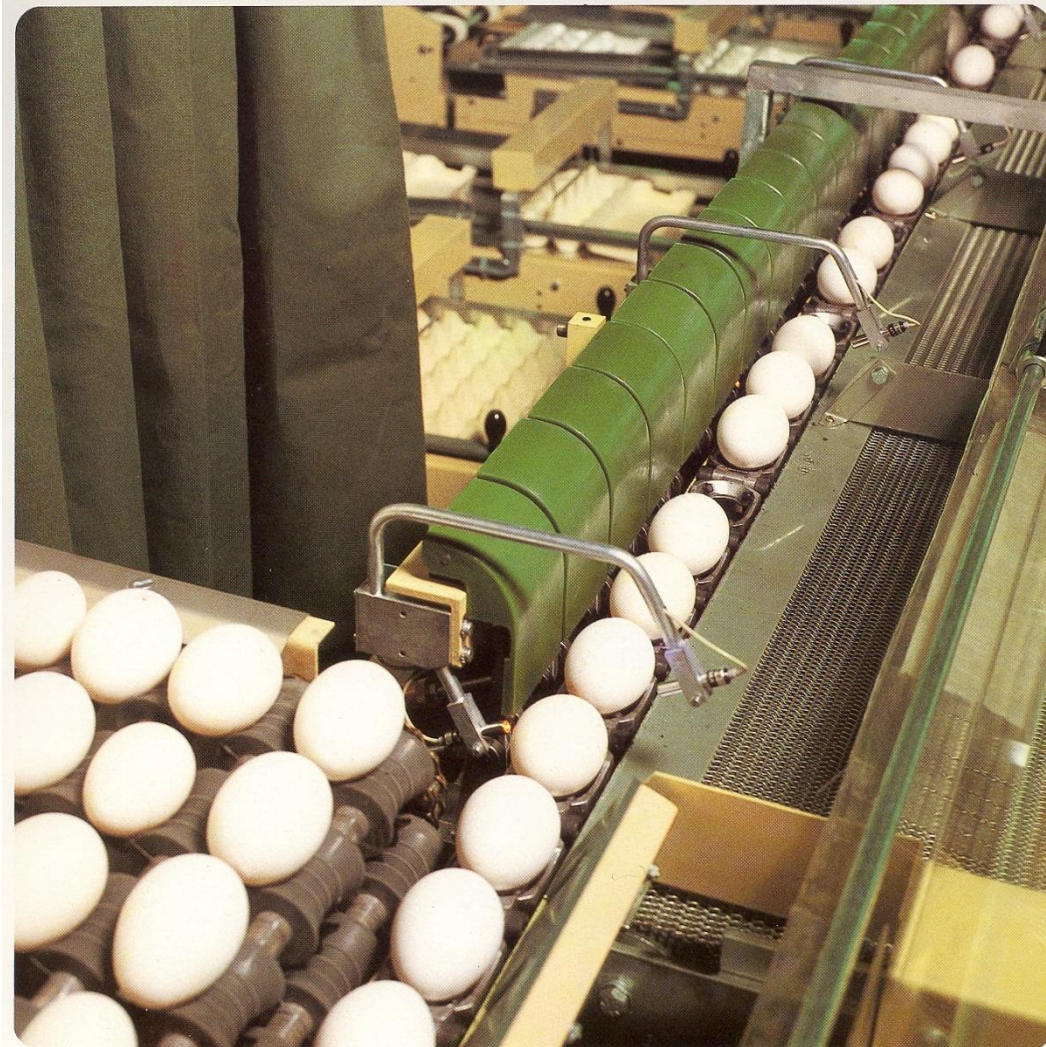

Vážicí element

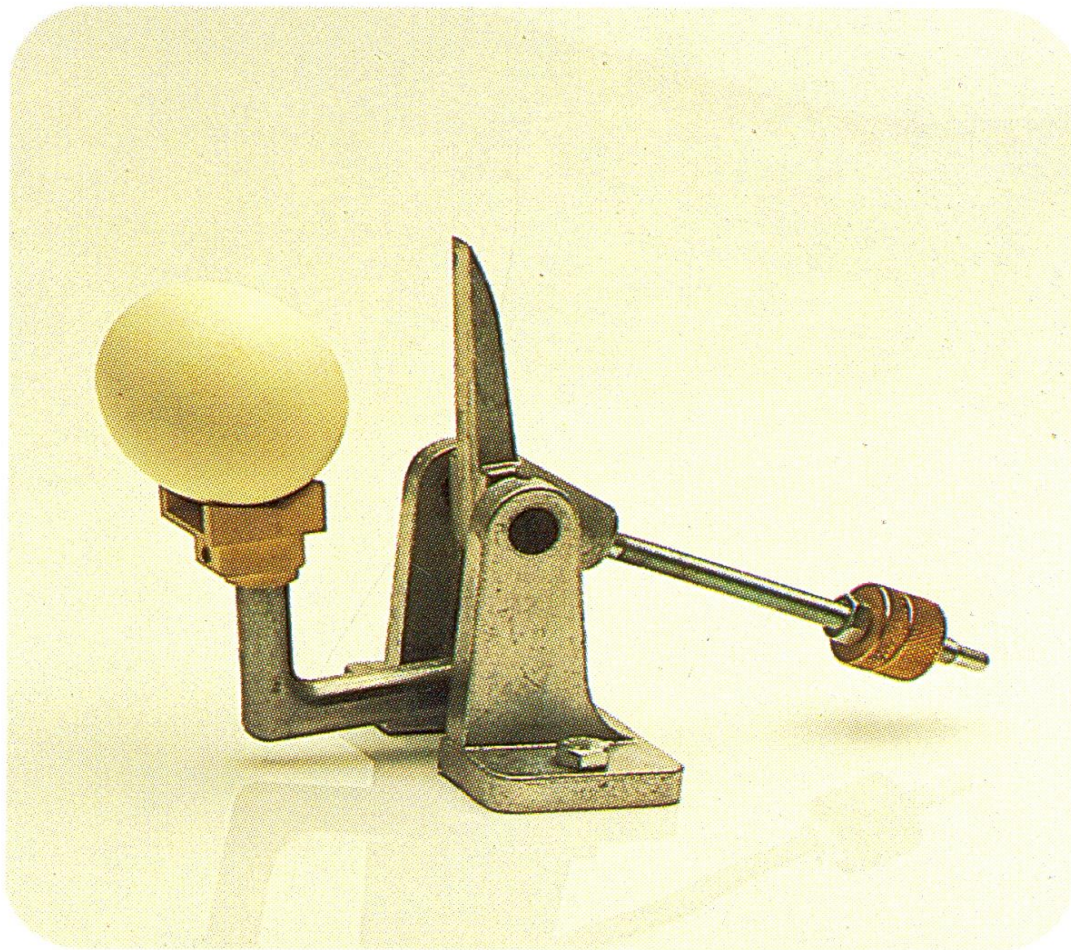

4.

Hmotnostní třídění

Hmotnostní skupina	Hmotnost 1 vejce [g]	Min. hmotnost 100 ks [kg]
XL – velmi velká	73 a více	7,3
L – velká	63–73	6,4
M – střední	53–63	5,4
S – malá	méně než 53	4,5



Detekce – vady

Moba's unique Color Key Candling system. Defects such as cracks, dirt and blood can be identified by means of two push buttons. These eggs are graded on to one or more lanes if desired.

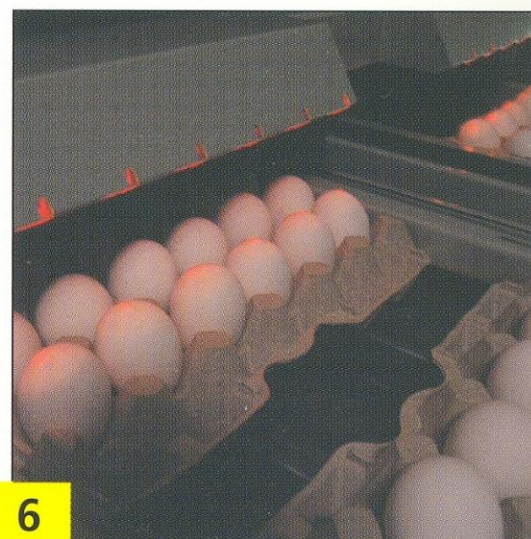
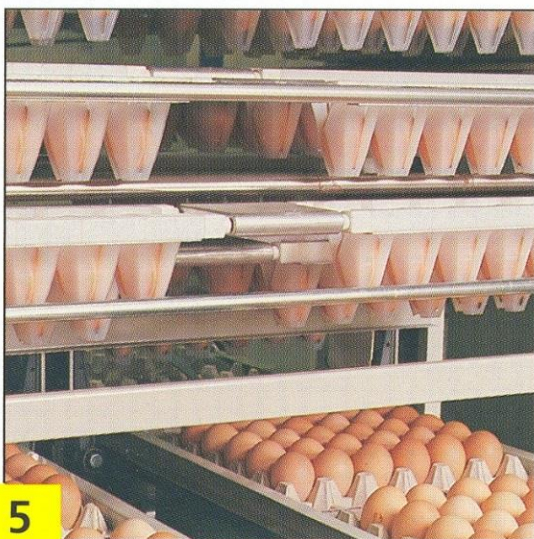
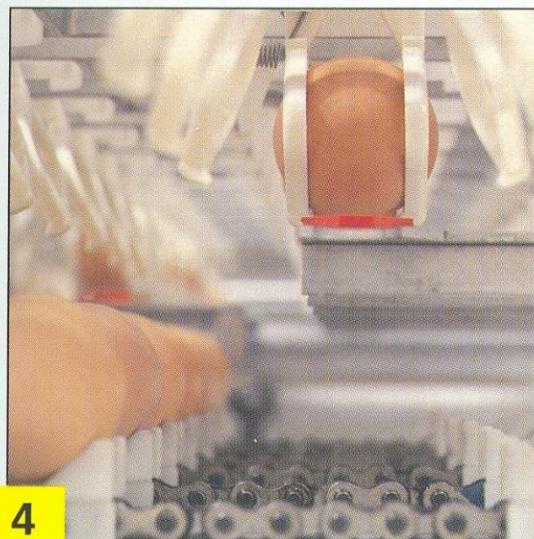
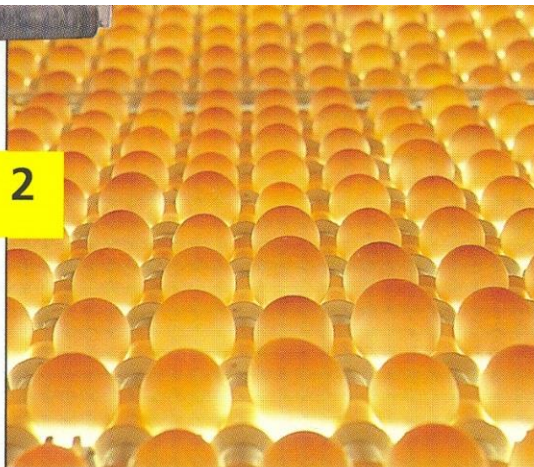

Prosvěcování

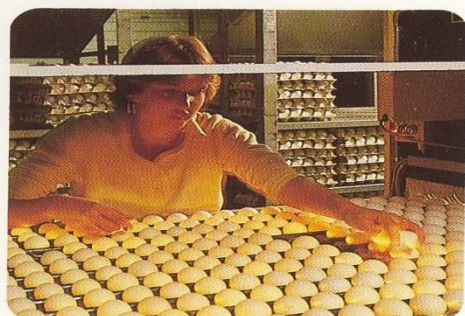

Detekce – vady (pokračování)



Detekce nečistot



Detekce prasklin

Značení

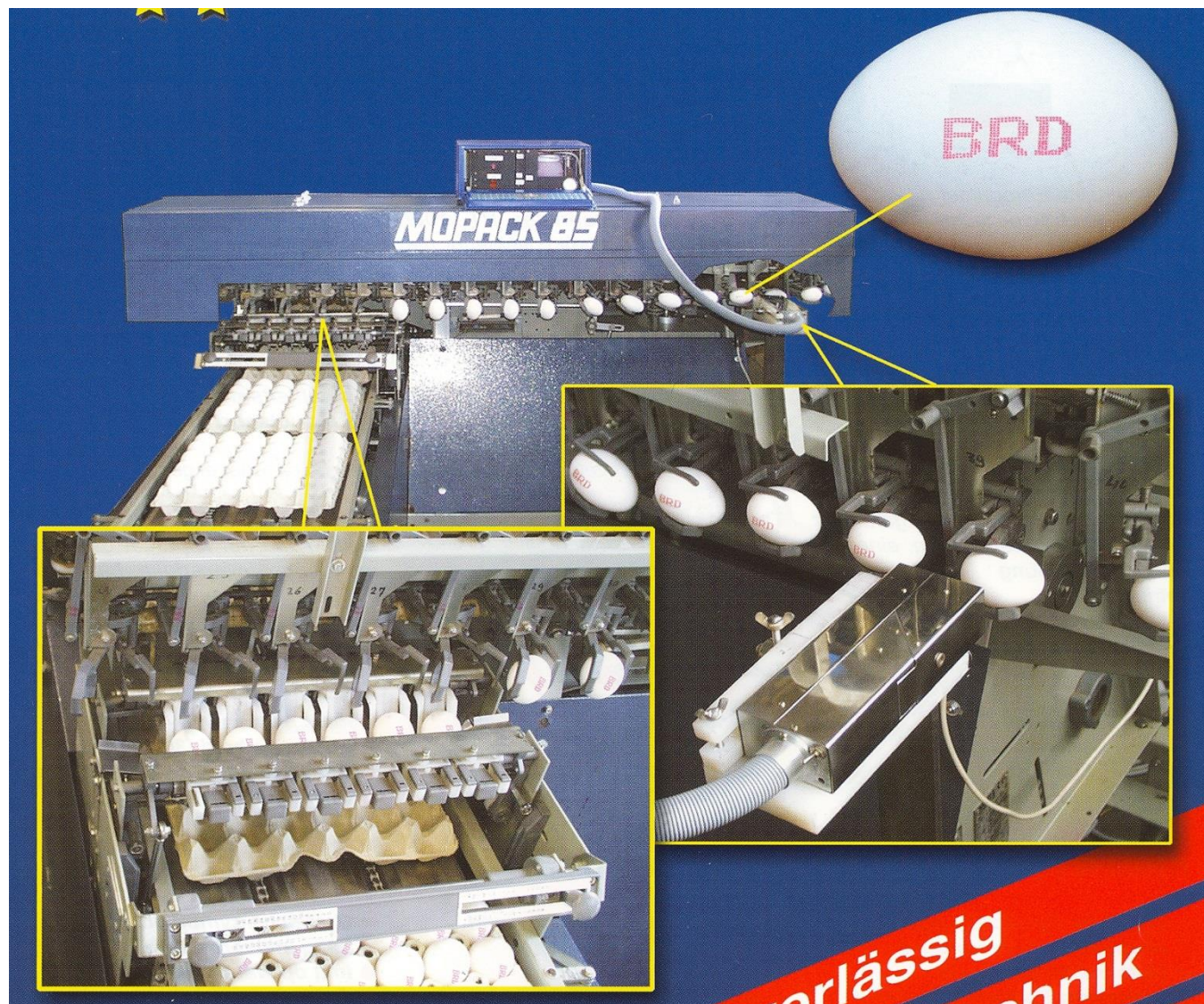

Značení – malý printer



Značení na skořápce

- Kód způsobu chovu
 - 0 – vejce nosnic v ekologickém zemědělství (BIO)
 - 1 – vejce nosnic ve volném výběhu
 - 2 – vejce nosnic v halách (na podestýlce)
 - 3 – vejce nosnice v klecích
- Kód státu
 - CZ – Česko
 - SK – Slovensko
 - DE – Německo
 - AT – Rakousko
 - PL – Polsko
 - LT – Litva
 - NL – Nizozemsko
- Registrační číslo hospodářství (chovu)

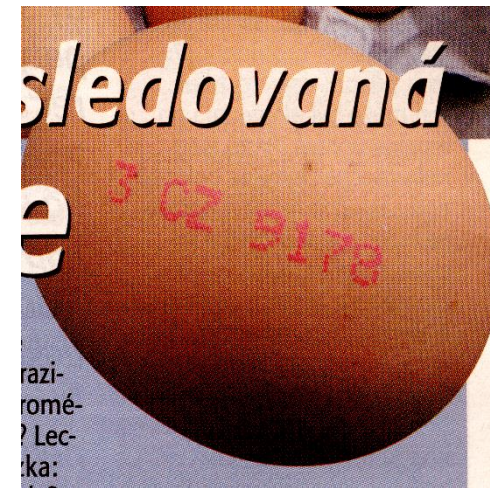

příklad:

M 3 CZ 5284

Třídění – překladač



Třídění – překladač



Balení

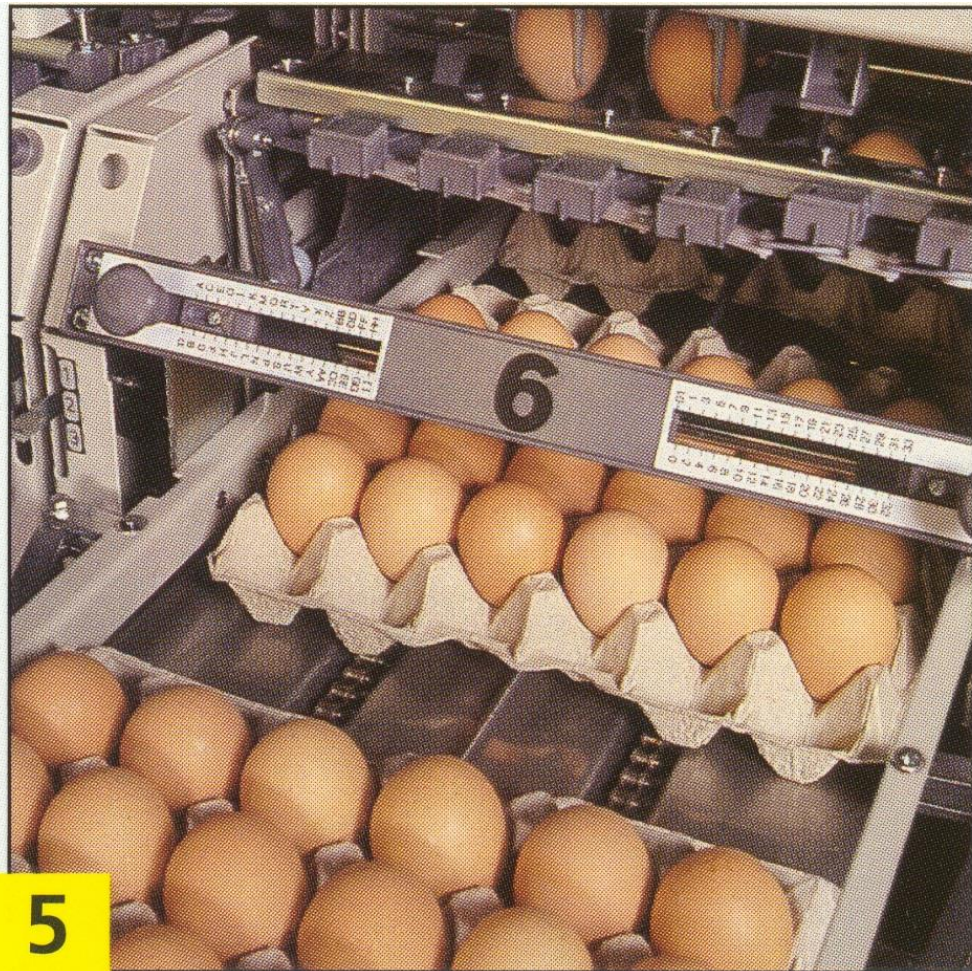

5



6

Třídíčka

- kapacita 600 až 150 000 vajec/h

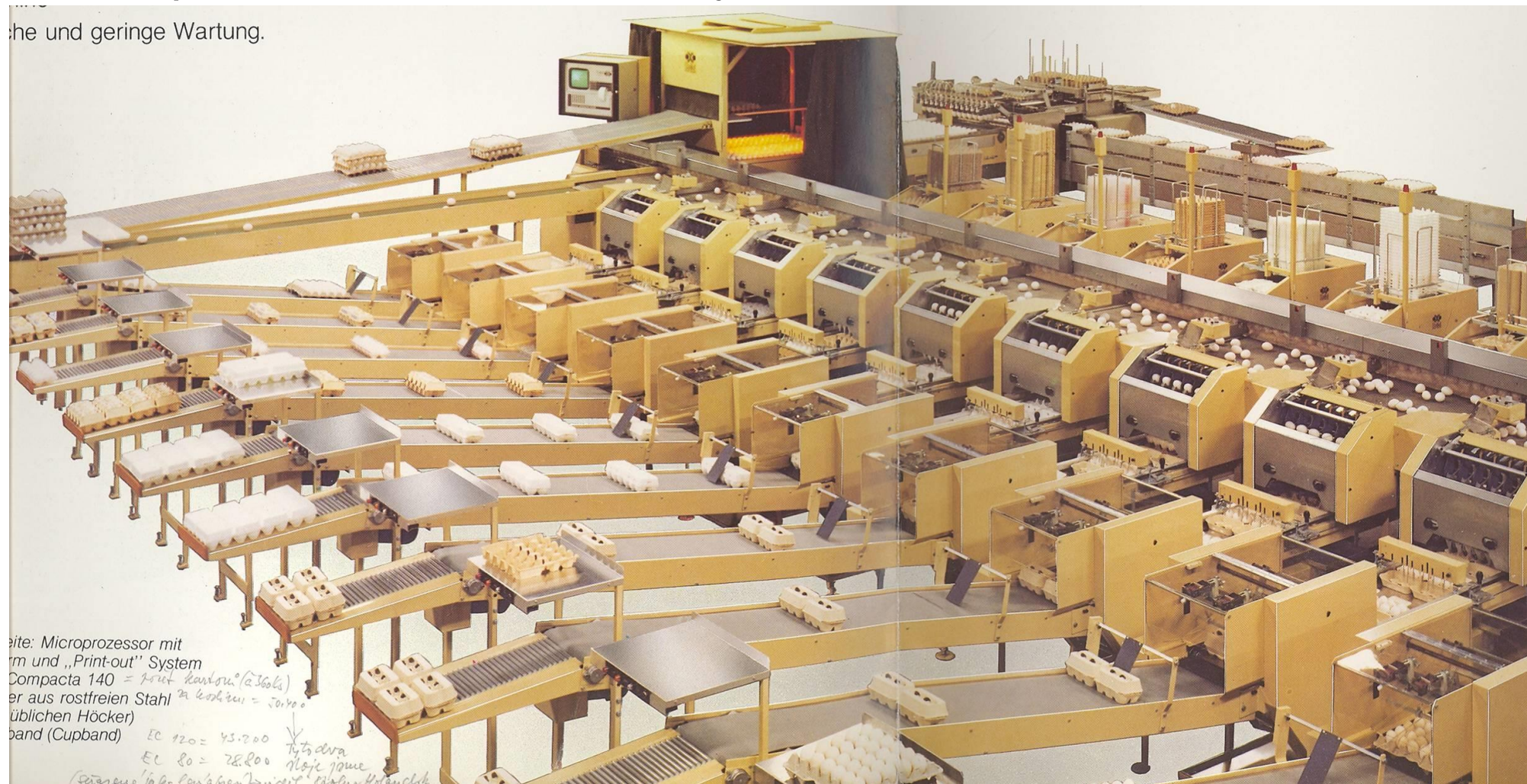

Třídění podle barvy skořápky

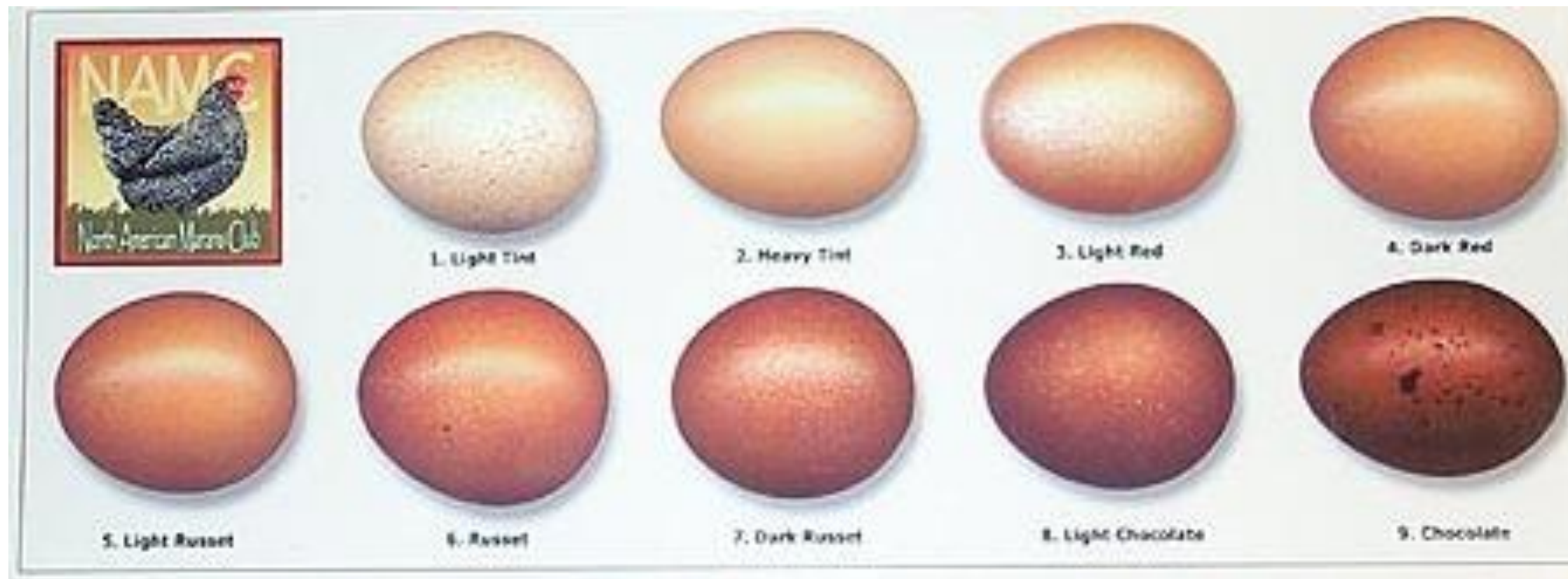

Značení na obalu



- název výrobku (čerstvá vejce nebo ošetření)
- jméno a adresa toho, kdo vejce uvádí do oběhu
- registrační číslo třídírny
- jakostní třída (A, A extra)
- hmotnostní třída (S, M, L, XL)
- počet kusů
- způsob chovu (klece, haly, volný výběh)
- význam kódů
- datum minimální trvanlivosti (28 dní)
- upozornění pro spotřebitele „Po nákupu skladujte v chladu“

- může být: datum snášky, datum prodeje, nutriční hodnota

Značení – obal

ČERSTVÁ VEJCE

ČESKÁ VEJCE

... jsou vždy, všude a česká



M Hmotnostní skupina střední 53 - 63 g

30 kusů

**1. třída jakosti
čerstvá vejce A
z klecového chovu**

*Upozornění pro spotřebitele: po nákupu uložte při teplotě +5°C až +8°C
spotřebujte do / číslo třídiny*

18 09 05
CZ 472

ČESKÁ VEJCE CZ, a.s.
Pod Višňovkou 33/1661
140 00 Praha 4
tel./fax: 234 035 733



8 594013 180368

Obaly

- malospotřebitelský max. 30 kusů



Ztráty při třídění

- Rozbitá (tekoucí) vejce: 1,8 %
- Prosvěcování (vnitřní vady): 1,4 %
- Technický odpad: 0,5 %
- Výrobní ztráty: 0,1 %

